



—— モーションコントローラ ——

# SPC パルコン

Servo Pulse Controller



三木プーリ



SPCパルコンは徹底したユーザー本位のコントローラです。

■動作プログラムの作成が不要

動作パターンは、あらかじめ設定されていますので、あらためてプログラムを作成する必要がありません。

■機械系のパラメータを設置するだけで即動作

装置のロール径、減速比、ご使用になるサーボ分解能、最高回転速度、回転方向etcを設定するだけで簡単に動作させることができます。

■必要なものはセンサーとエンコーダだけ

本製品の他に、センサーとエンコーダをご用意いただくだけで使用できます。(センサーは1サイクルの原点を検出するために、エンコーダは主側機械の位置と速度を検出するためです。)

■コンパクトなボディ

制御盤(ボックス)の活スペースに貢献できます。

■環境に配慮

鉛フリー対応製品です。

## 構成

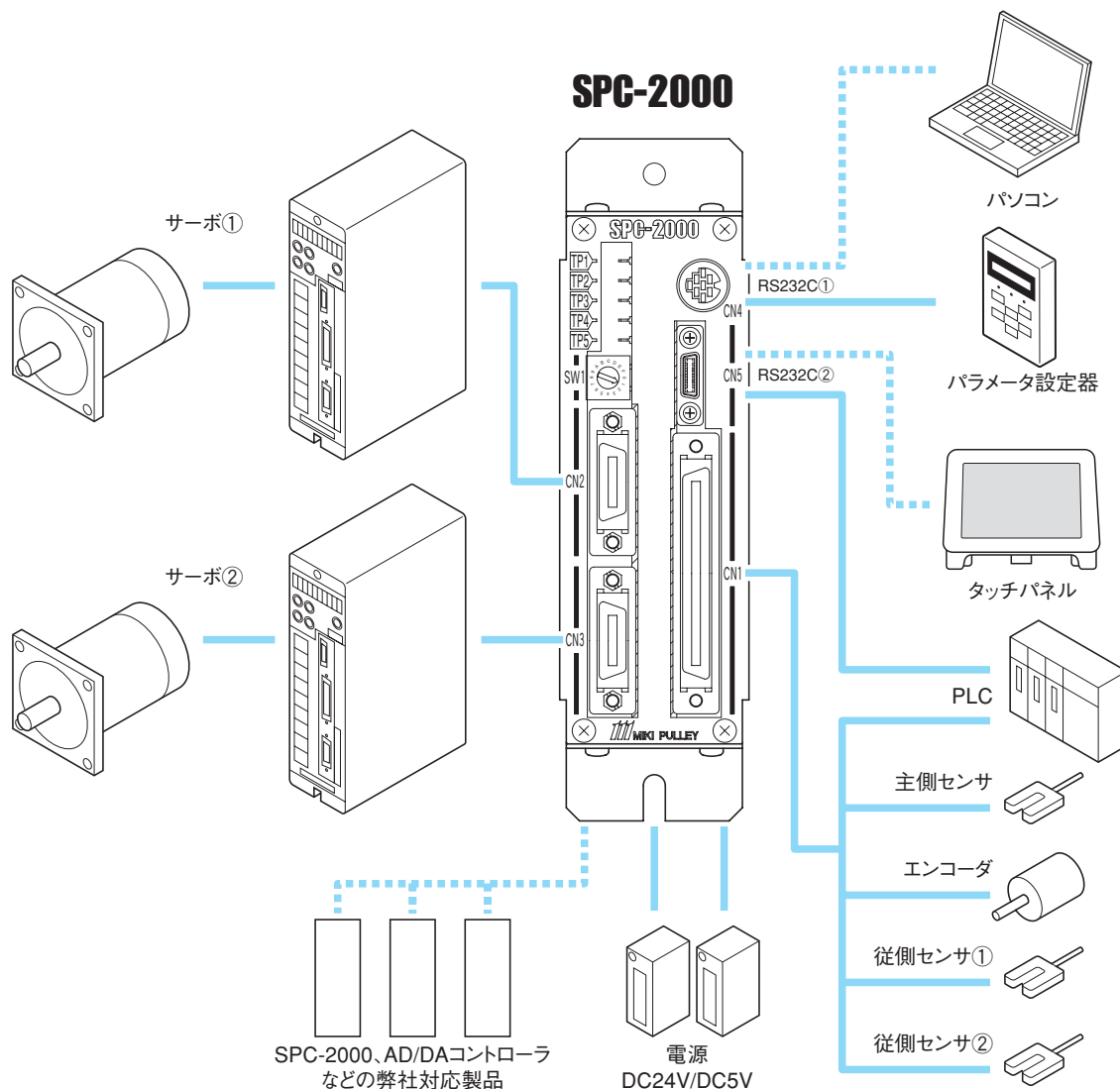

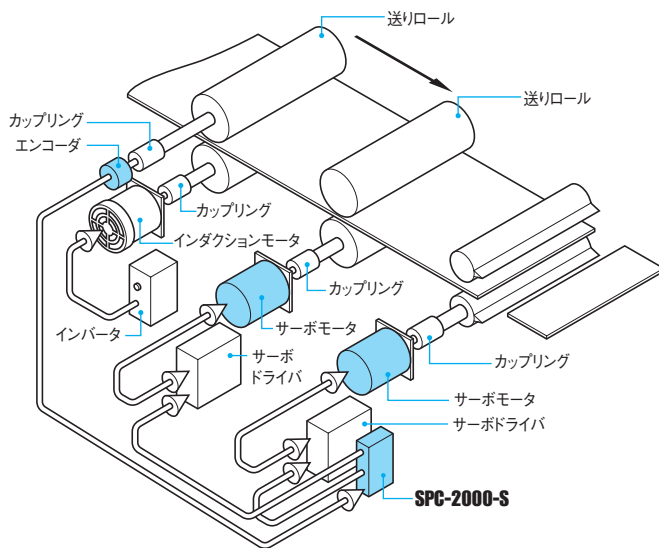

## ■シール・カッター制御に…

- ワークの送りロールにエンコーダを取付けます。
- カット(シール)のポイントに原点センサーがONするように取付けます。
- エンコーダに従い、設定した長さでカット(シール)するようサーボモータを制御します。
- ワークをカット(シール)する際の速度を、調整できます。(ワーク速度に対して)
- マークセンサーを接続すれば、絵柄のあるワークに対応できます。

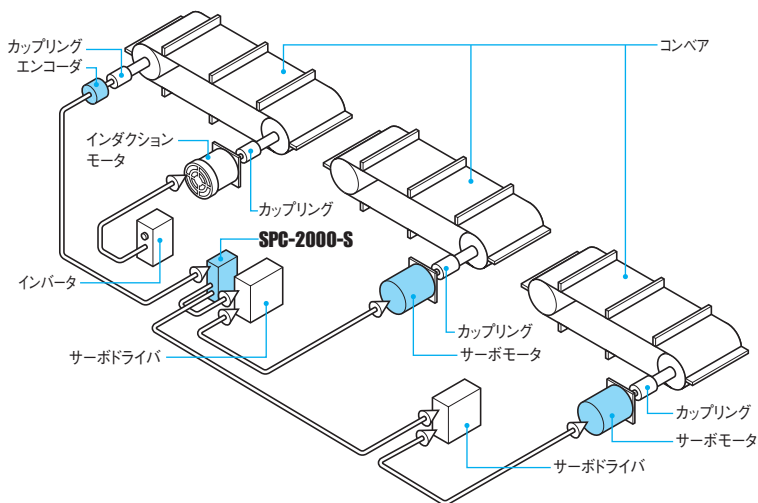

## ■コンベアのライン同期に…

- 既存のコンベアに新規コンベアを電氣的に連結するアプリケーションにご使用いただけます。機械装置同士などの電氣的な連結が簡単にできます。
- お互いのコンベア(装置)の一回転軸にセンサーを取付けます。
- 上流側のコンベア(装置)の軸にエンコーダを取付けます。

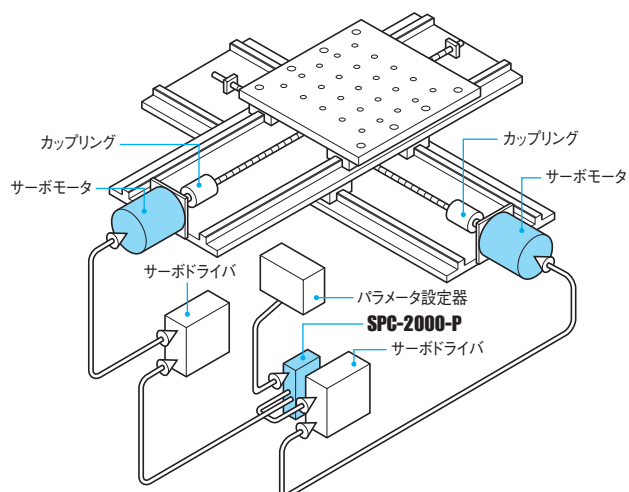

## ■X-Yテーブルの位置決めに…

- パラメータ設定器の採用により、パラメータ設定・ティーチング・モニタ・プログラミングなどを容易にしました。
- ポジショニングデータはティーチングとパラメータ設定により可能となります。
- 円と円弧は3点ティーチングで簡単に描けます。

## 外形

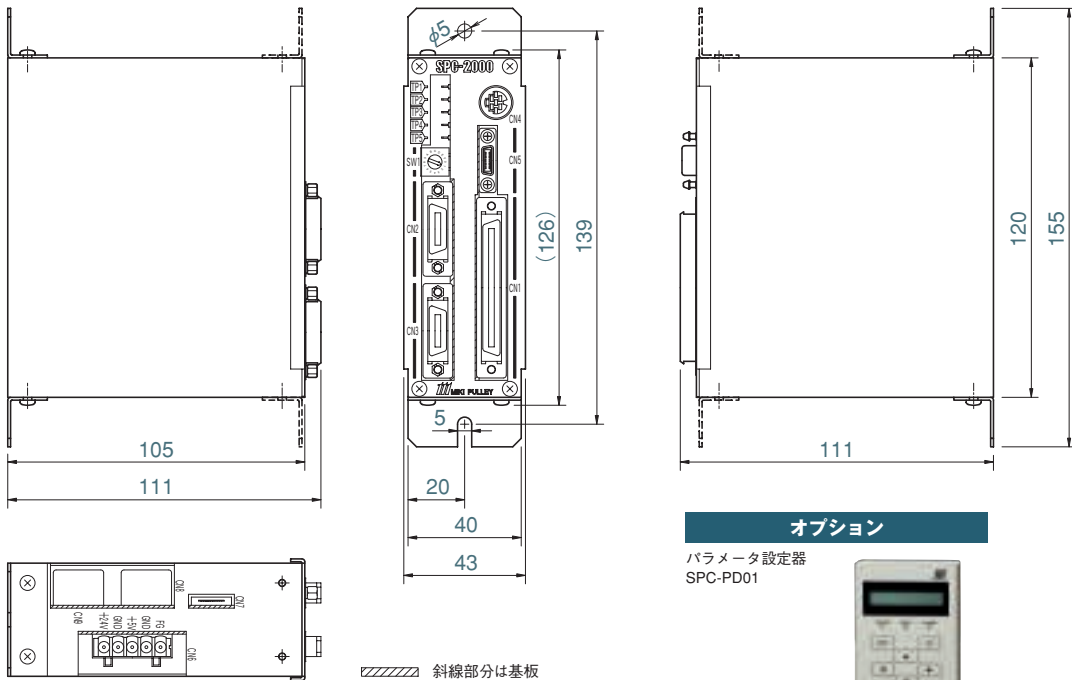

### オプション

パラメータ設定器  
SPC-PD01



## 仕様

型 式	SPC-2000-S	SPC-2000-P
制御軸数	2軸	
機 能	<ul style="list-style-type: none"> <li>●追従同期制御（往復追従型）</li> <li>●2段速同期制御（ロータリカッタ型）</li> <li>●位相可変</li> </ul>	<ul style="list-style-type: none"> <li>●直線補間制御</li> <li>●円弧補間制御</li> <li>●原点復帰動作</li> <li>●ジョグ動作</li> </ul>
データ入力	<ul style="list-style-type: none"> <li>●SPC-PD01（専用パラメータ設定器）</li> <li>●パソコン</li> <li>●PLC</li> </ul>	
パルスレート	6.5Mpps（サーボ分解能、サーボ回転速度の設定による）	
パルス出力形態	2パルス方式／方向判別符号付パルス	
インターフェース	フォトカプラ入力 10mA 24V DC オープンコレクタ出力 40mA 30V DC ラインドライバ出力 26LS31 相当 シリアル通信 RS232C×1、RS232CまたはRS485×1	
データバックアップ	EEPROM：各種パラメータのバックアップ	
使用電源	24V DC±10% 0.5A 5V DC+10% 1A	
外形寸法	43(W)×120(H)×111(D)	
質 量	0.45kg	
使用環境	0～50℃85%Rh以下（自然対流があること）	

# 三木フリー株式会社

<http://www.mikipulley.co.jp/>

〒211-8577 神奈川県川崎市中原区今井南町461 TEL 044-733-4371

※ご使用前に「取扱説明書」をよくお読みの上正しくご使用ください。  
※改良のため仕様・性能等は予告なく変更することがありますので予めご了承ください。

製品に関するご質問は、以下の営業窓口へお問い合わせ下さい。

販売店

本 社 営 業 部 〒211-8577 神奈川県川崎市中原区今井南町461 TEL 044-733-5151 (代)  
 北 関 東 支 店 〒370-0046 群馬県高崎市江木町1449-1 TEL 027-321-5521 (代)  
 東 京 支 店 〒120-0001 東京都足立区大谷田4-1-2 TEL 03-3606-4191 (代)  
 名 古 屋 支 店 〒462-0044 愛知県名古屋市北区元志賀町2-10 TEL 052-911-6275 (代)  
 大 阪 支 店 〒564-0062 大阪府吹田市垂水町3-3-23 TEL 06-6385-5321 (代)  
 埼 玉 営 業 所 〒331-0812 埼玉県さいたま市北区宮原町3-294-2F東 TEL 048-661-7671 (代)  
 西 東 京 営 業 所 〒196-0014 東京都昭島市田中町568-1-3F TEL 042-549-2431 (代)  
 北 陸 営 業 所 〒920-0064 石川県金沢市南新保町又205-102 TEL 076-238-5588 (代)  
 浜 松 営 業 所 〒435-0034 静岡県浜松市安松町7-1 TEL 053-463-2523 (代)  
 広 島 営 業 所 〒733-0013 広島県広島市西区横川新町111-7-1F TEL 082-235-1156 (代)  
 福 岡 営 業 所 〒812-0016 福岡県福岡市博多区博多駅東1-11-15-504 TEL 092-474-3631 (代)