

同期制御コントローラ

# SPC-SYNCHRO

Synchronizing Control Unit





外部のエンコーダ信号をもとにサーボモータを追従同期させるコントローラです。

■動作プログラムの作成が不要

動作パターンは、あらかじめ設定されていますので、あらかじめプログラムを作成する必要がありません。

■機械系のパラメータを設置するだけで即動作

装置のロール径、減速比、ご使用になるサーボ分解能、最高回転速度、回転方向etcを設定するだけで簡単に動作させることができます。

■必要なものはセンサーとエンコーダだけ

本製品の他に、センサーとエンコーダをご用意いただくだけで使用できます。センサーは1サイクルの原点を検出するために、エンコーダは主側機械の位置と速度を検出するために必要です。

構成

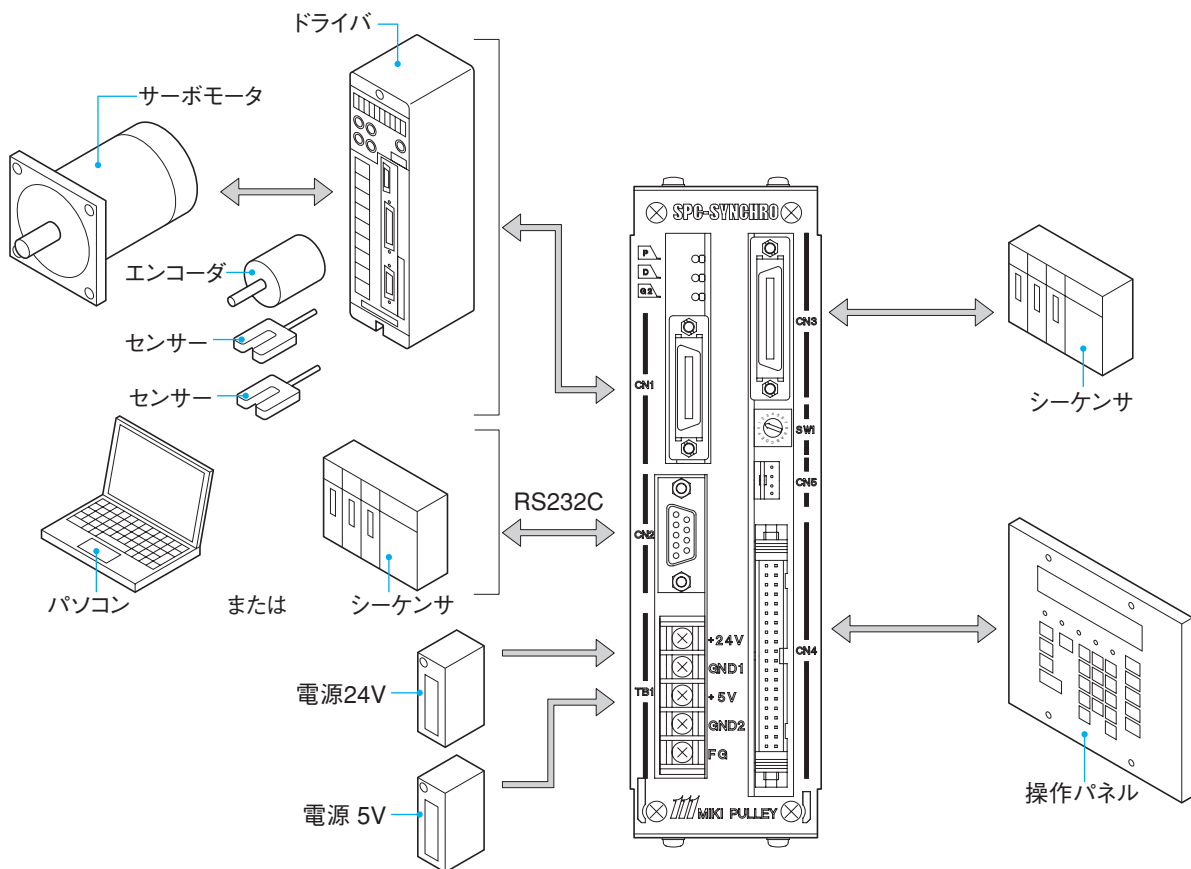

SPC-SYNCHRO

# 用途

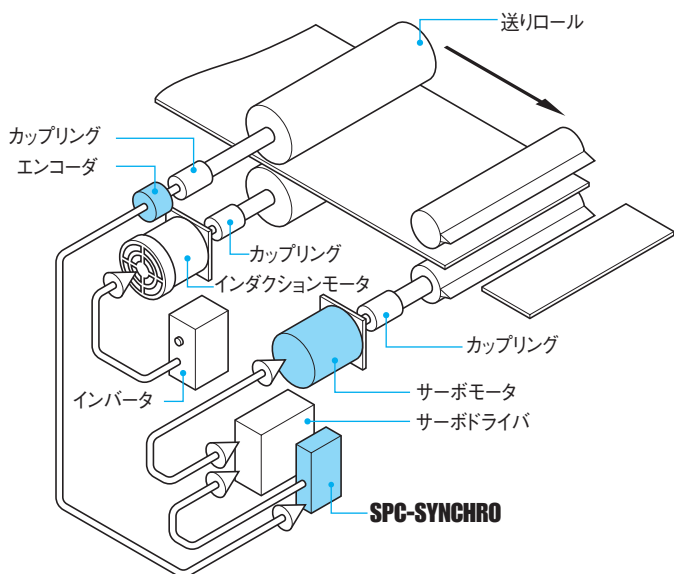

## ■シール・カッター制御に…

- ワークの送りロールにエンコーダを取付けます。
- カット(シール)のポイントに原点センサーがONするように取付けます。
- エンコーダに従い、設定した長さでカット(シール)するようサーボモータを制御します。
- ワークをカット(シール)する際の速度を、調整できます。(ワーク速度に対して)
- マークセンサーを接続すれば、絵柄のあるワークに対応できます。

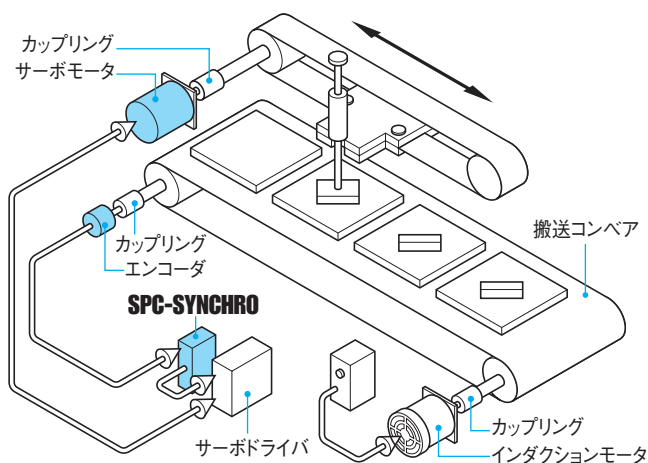

## ■ワークの追従に…

- 搬送コンベアの速度に合わせツールを決められた範囲内で同期させます。作業が完了した後は、次のワークの待機位置に戻ります。
- コンベアのローラ部にエンコーダを取付けてください。
- ワークを検出するセンサーを取付けてください。

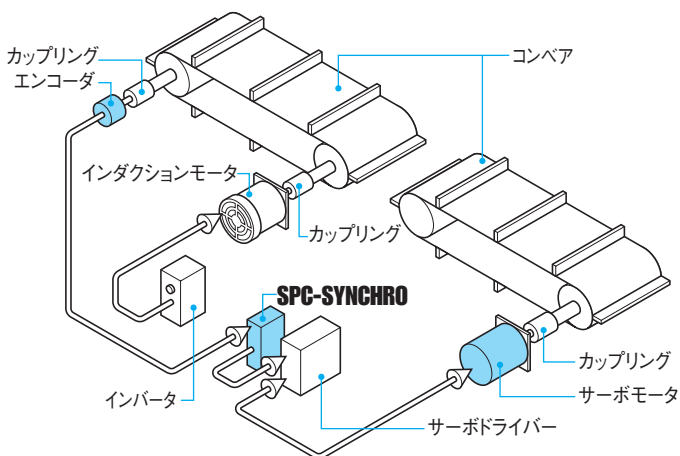

## ■コンベアのライン同期に…

- 一般的な例として、既存のコンベアに新規コンベアを電氣的に連結するアプリケーションを示していますが、機械装置同士などの電氣的な連結が簡単にできます。
- お互いのコンベア(装置)の一回転軸にセンサーを取付けてください。
- 上流側のコンベア(装置)の軸にエンコーダを取付けてください。

## 外形

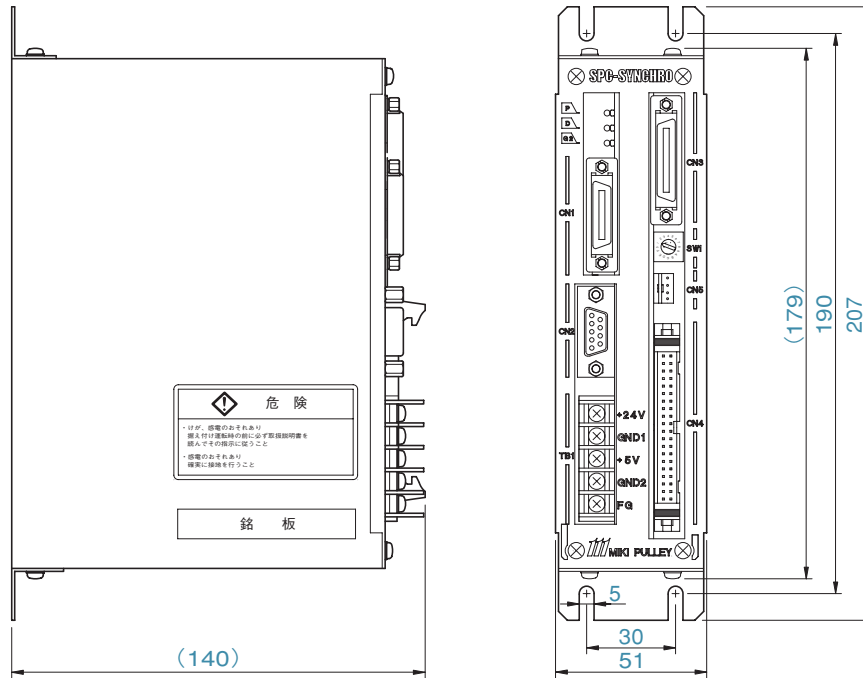

## 仕様

型式	SPC-011-SYNC	
制御軸数	1軸	
機能	<ul style="list-style-type: none"> <li>●追従同期制御（往復追従型）</li> <li>●2段速同期制御（ロータリカッタ型）</li> <li>●位相可変</li> </ul>	<ul style="list-style-type: none"> <li>●マーク制御</li> <li>●RS232C通信</li> </ul>
データ入力	<ul style="list-style-type: none"> <li>●専用パネル</li> <li>●パソコン</li> <li>●PLC</li> </ul>	
パルスレート	1.5Mpps（サーボ分解能、サーボ回転速度の設定による）	
パルス出力形態	2パルス方式／方向判別符号付パルス	
インターフェース	フォトカプラー入力 10mA 24V DC オープンコレクタ出力 40mA 30V DC ラインドライバ出力 26LS31 相当 D/A出力1点 0～10V DC D/A専用出力端子1点	
データバックアップ	EEPROM：各種パラメータのバックアップ コンデンサ：一時的にバックアップするデータの為に用意 ※コンデンサの場合のバックアップ期間は電源OFF後、約1週間です。	
使用電源	24V DC±10% 0.5A 5V DC+10% 1A	
外形寸法	51(W)×207(H)×140(D)	
質量	0.54kg	
使用環境	0～50℃85%Rh以下（自然対流があること）	

# 三木フリー株式会社

<http://www.mikipulley.co.jp/>

〒211-8577 神奈川県川崎市中原区今井南町461 TEL 044-733-4371

※ご使用前に「取扱説明書」をよくお読みの上正しくご使用ください。  
 ※改良のため仕様・性能等は予告なく変更することがありますので予めご了承ください。

製品に関するご質問は、以下の営業窓口へお問い合わせ下さい。

本社営業部	〒211-8577 神奈川県川崎市中原区今井南町461	TEL 044-733-5151 (代)
北関東支店	〒370-0046 群馬県高崎市江木町1449-1	TEL 027-321-5521 (代)
東京支店	〒120-0001 東京都足立区大谷田4-1-2	TEL 03-3606-4191 (代)
名古屋支店	〒462-0044 愛知県名古屋市北区元志賀町2-10	TEL 052-911-6275 (代)
大阪支店	〒564-0062 大阪府吹田市垂水町3-3-23	TEL 06-6385-5321 (代)
西東京営業所	〒196-0014 東京都昭島市田中町568-1-3F	TEL 042-549-2431 (代)
北陸営業所	〒920-0064 石川県金沢市南新保町又205-102	TEL 076-238-5588 (代)
浜松営業所	〒430-0812 静岡県浜松市本郷町1328-23	TEL 053-463-2523 (代)
広島営業所	〒733-0013 広島県広島市西区横川新町11-7-1F	TEL 082-235-1156 (代)
福岡営業所	〒812-0016 福岡県福岡市博多区博多駅東1-11-15-504	TEL 092-474-3631 (代)

販売店